

ÜRÜN KATALOĐU

ŞAHİNOĐULLARI®

BORDÜR ve BETON BORU SAN. ve TİC. İTD. ŞTİ.

“Deđişen Zamanın Gelişen Kalitesi”



www.sahinogullaribb.com

İÇERİK

Hakkımızda

ALT YAPI ÜRÜNLER

Beton Boru-Büz

Betonarme Boru

Muayene Bacası

Parsel Bacası

Yağmursuyu Izgara Menholü

Boru "C" Parçaları

ALT YAPI ÜRÜNLER

Ek Odası

Kutu Menfez

Altyapı Özel İmalatlar

Beton Bariyer

ÜST YAPI ÜRÜNLER

Parke Taşı

Bordür

Oluk Taşı

Şev Taşı



Alt yapı sektörünün deđişmeyen yüzü !

1995 yılında kurulan ŞAHİNOĞULLARI bordür ve beton boru bugün İstanbul üretim tesislerinde kurulduđu yıldan başlayarak alt yapı sektörünün ürün ve hizmet ihtiyacını karşılamak amacıyla geniş ürün yelpazesi çerçevesinde faaliyet göstermektedir.

ŞAHİNOĞULLARI beton boru sektöründe Buharlı Kürlü, Üstün dayanımlı, TS 821 belgeli ürünleriyle lider olma yolunda ve bu konumda İstanbul ve diđer bölgelerin harika projelerinin altına imza atmaya devam etmektedir.





**TOPRAĞIN BETONLA
BİRLEŞTİĞİ NOKTA**

ALTYAPI ÜRÜNLER - Beton Boru - Büz

Muflu Beton Boru

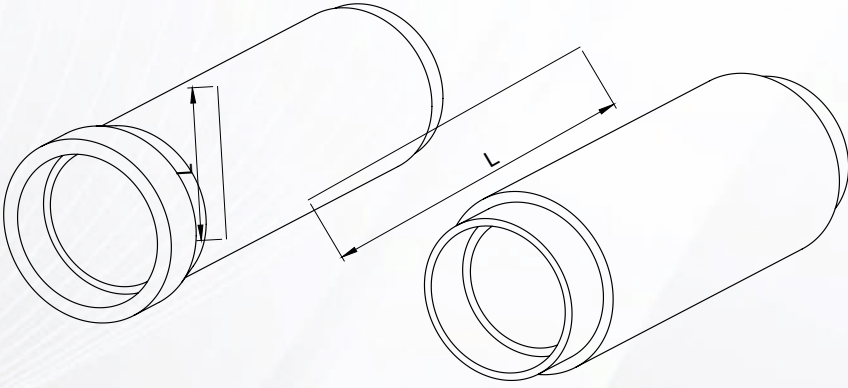

Beton Boru (Büz) TS 821 EN 1916 Standardı ile ürettiğimiz Beton Borular (büz, büz boru, künk) milimetre cinsinden iç çap genişlikleri ile adlandırılır.

Entegre Contalı Beton Boru

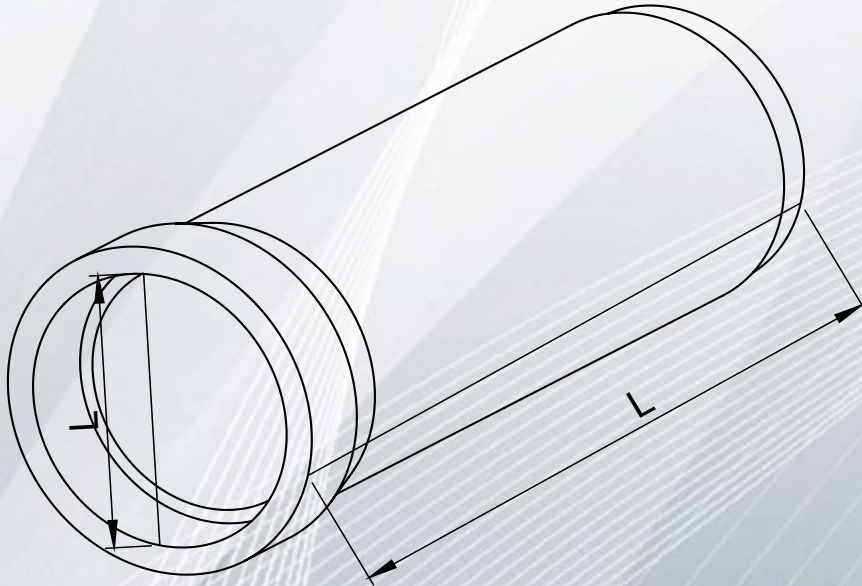

ALTYAPI ÜRÜNLER - Betonarme Boru

Lamba Zıvanalı Betonarme Boru

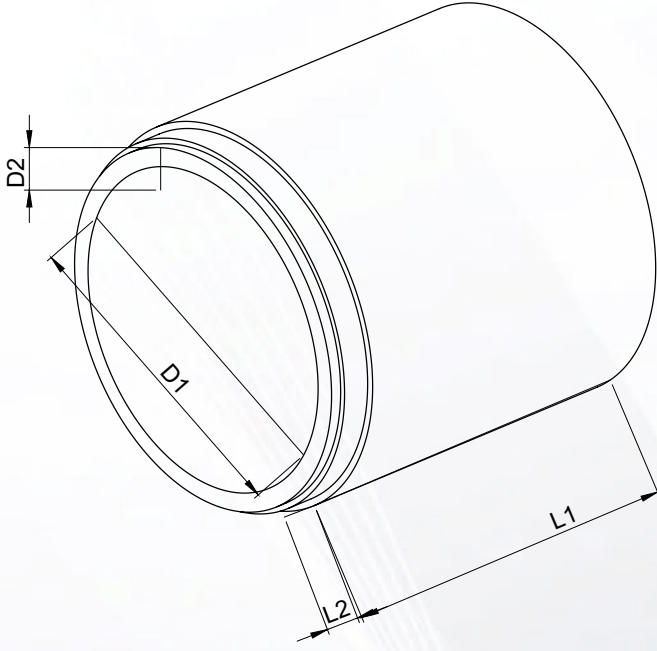

Betonarme Boru Kesiti

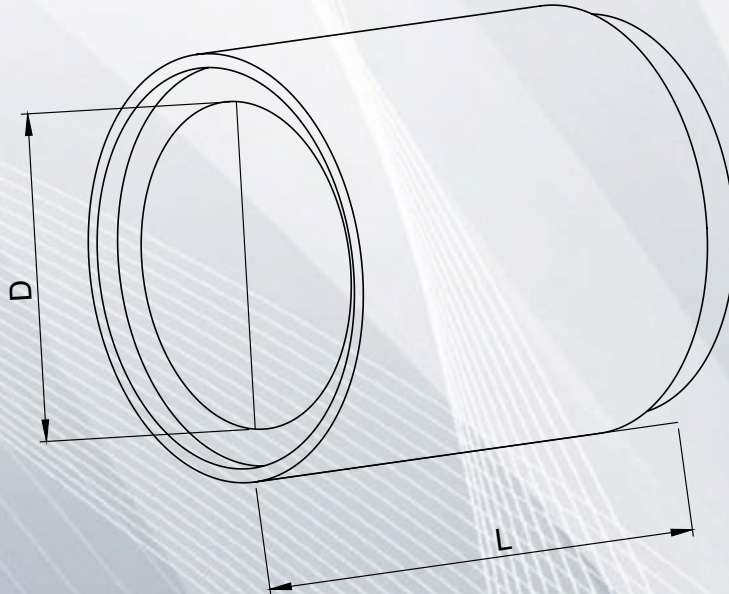

ALTYAPI ÜRÜNLER - Sürme Boru

Sürme Boru (İtme Boru / Pipe Jacking)

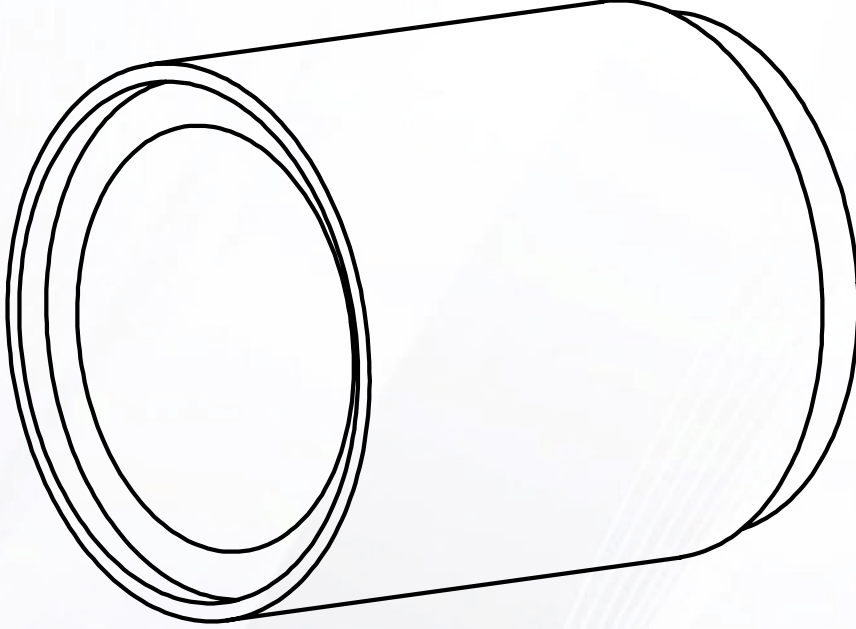

Sürme Boru

Sürme Boru Nedir : Sürme Boru, en basit anlatımla yatay delgi yöntemiyle açık kazı yapmadan yer altında tünel oluşturmak için kullanılan üstün dayanımlı, özel tasarımlı sac papuçlu betonarme borudur. İtme boru, yatay delgi borusu gibi isimlerle de anılır. **Döşenme Amacı :** Yağmursuyu, kanalizasyon, doğalgaz, içmesuyu, elektrik vb hatların kazı yapmadan yer altında inşasını sağlamak amacıyla döşenir. **Uygulama Yöntemi :** Belirlenen güzergah üzerinde oluşturulan itme odalarına (şaftlara) vinç ile indirilen Sürme Borular, makine veya el ile öndeki toprağın yaklaşık 50 cm (zeminin durumuna göre bu mesafe uzar veya kısalabilir) kazılmasından sonra hidrolik bir kuvvet ile borunun itilerek ilerlemesi sağlanır. Bu yöntem ile borular birbirine eklenerek bir betonarme tünel oluşturulur.

Avantajları :

- Kazı yapmanın mümkün olmadığı güzergahlardan altyapıyı geçirmek,
- Derin ve geniş veya iksalı kazı yapmak zorunda kalmadan hatları bağlamak,
- Kazı nakli, geri dolgu, geri dolgu malzemesinin nakli, serme sıkıştırma gibi giderlerden kaçınmak,
- Üstyapıya, çevreye zarar vermeden hatları tamamlamak,
- İşlek yollarda araç ve yaya trafiğini kesmeden inşaatın sürdürülmesi vb

ALTYAPI ÜRÜNLER - Boru "C" Parçaları

"C" Parçası (Çatal Boru)

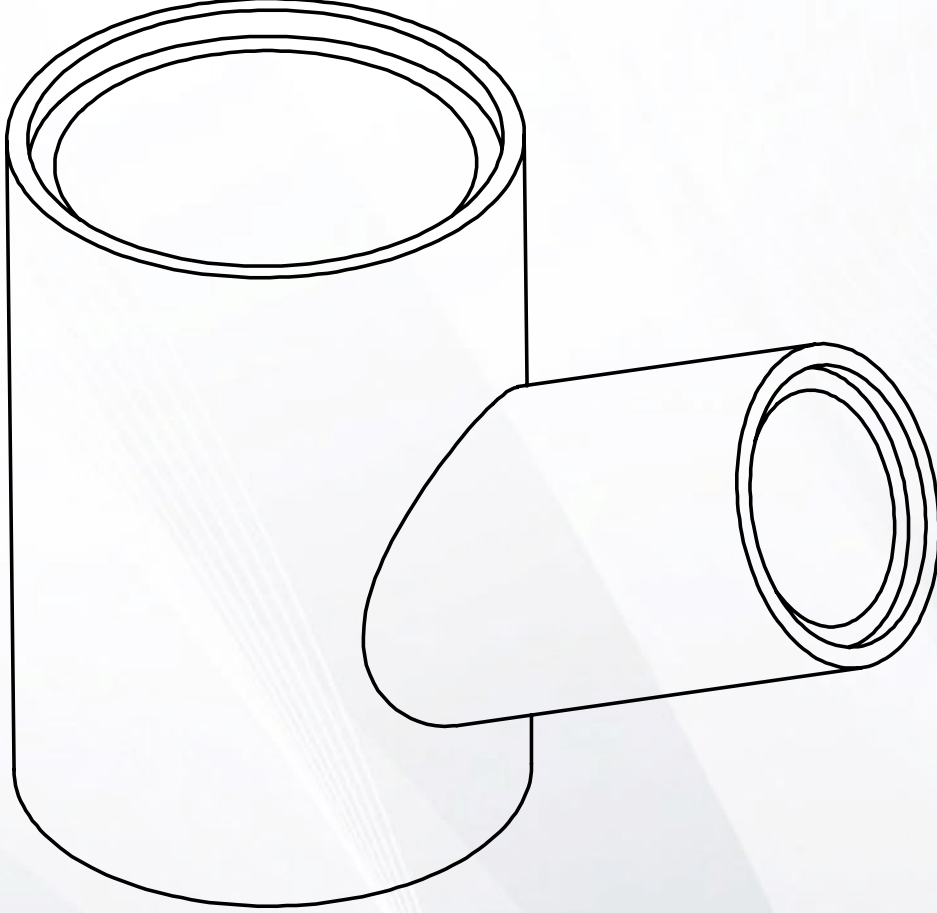

Boru "C" Parçaları

"C" Parçası veya Çatal Boru olarak adlandırılan yandan girişli borular, parsellerden gelen hatların toplayıcı hatlara bağlanmasında kullanılır. Boyları 70 cm dir. Çaplarına göre cidarları ve ağırlıkları değişmektedir.

Üretilen Çatal Borular aşağıdaki gibidir :

- Ø 200 / Ø 150 mm Çatal Boru
- Ø 300 / Ø 150 mm Çatal Boru
- Ø 400 / Ø 150 mm Çatal Boru
- Ø 300 / Ø 200 mm Çatal Boru
- Ø 400 / Ø 200 mm Çatal Boru

ALTYAPI ÜRÜNLER - Kutu Menfez

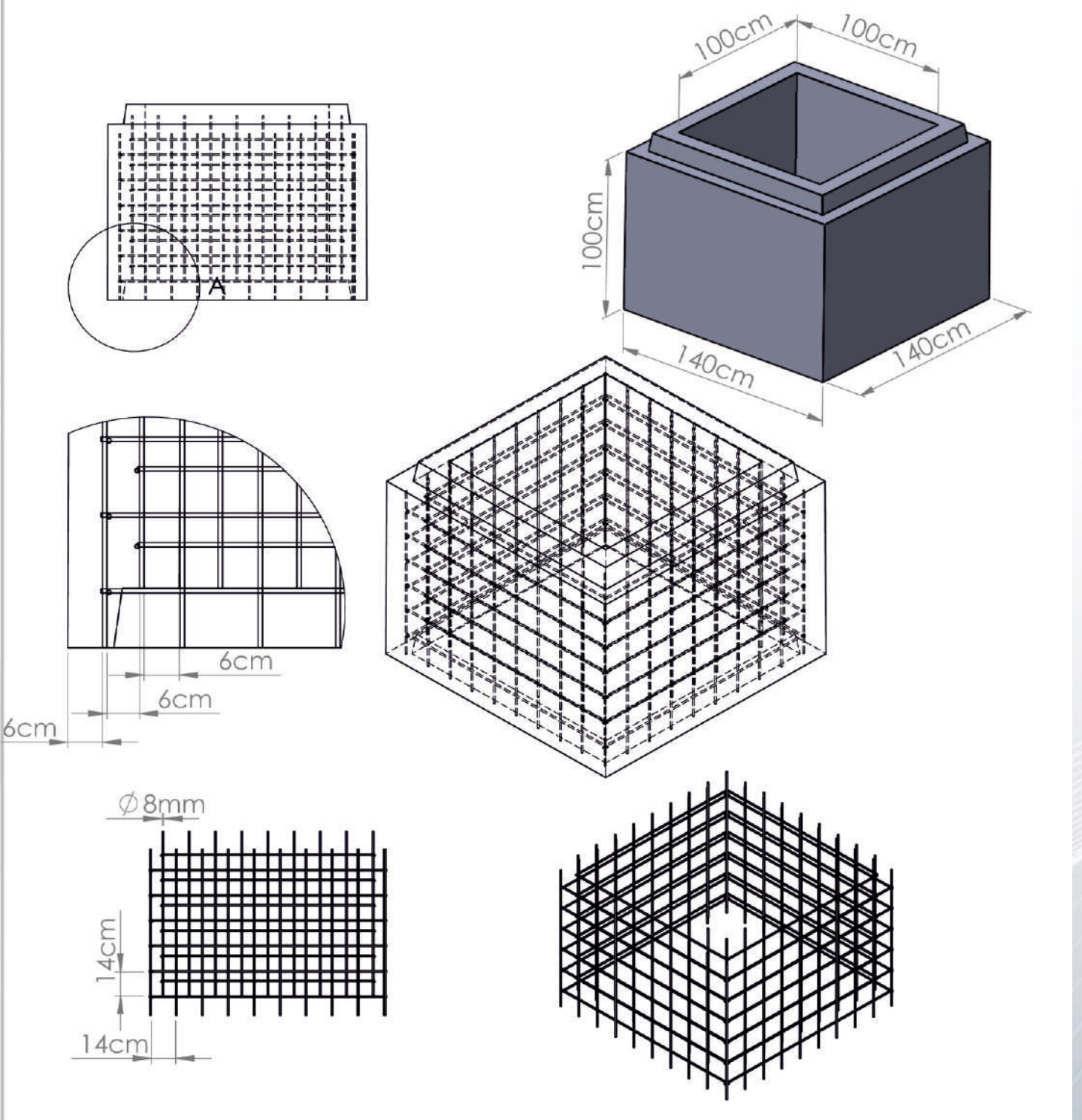



ALTYAPI ÜRÜNLER - Parsel Baca

80 x 80 İç Ölçülü Parsel Bacası Takımı

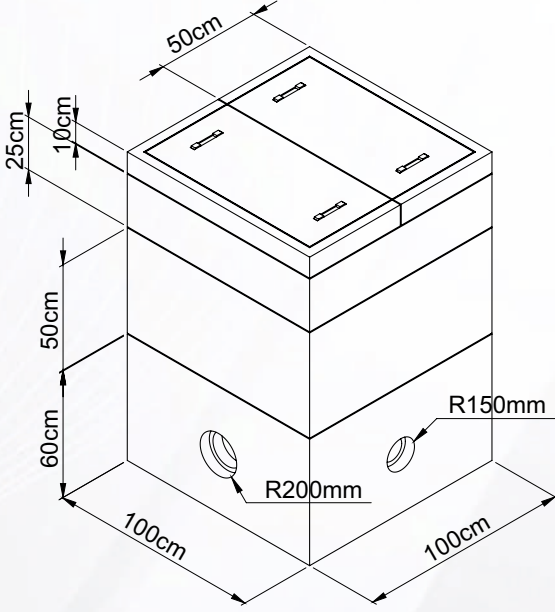

İller Bankası Birim Fiyat Tariflerinde geçen Parsel Bacası KARE kesitlidir, örneği ve ölçüleri aşağıdaki gibidir.

PARSEL BACASI

Ø 800Mm İç Çaplı Parsel Bacası Takımı

Parsel Bacası Nedir : Pis su bağlantı hatları inşaatında bina çıkışlarına kontrol ve müdahale amaçlı konan bacalara Parsel Bacası denir.

Adından da anlaşılacağı üzere o parselde ait ve parselin sınırları içerisinde kalan müstakil bir imalatdır.

Belediyelerin uyguladığı Parsel Bacaları genellikle daire kesitlidir, örneği yanda görülmektedir.

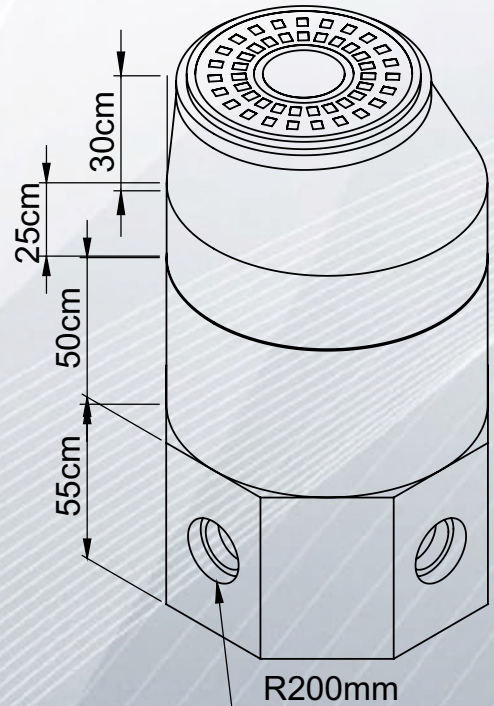

ALTYAPI ÜRÜNLER - Muayene Bacası

Ø 1000 İç Ölçülü Muayene Bacası Takımı

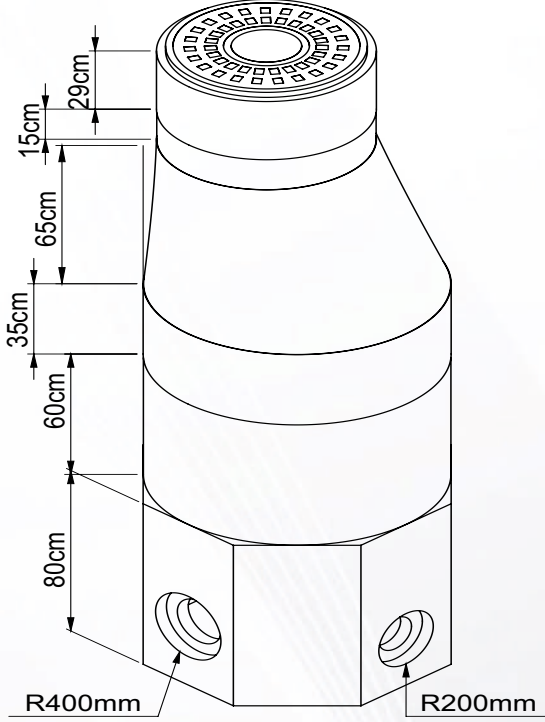

Ø 200 / 300 / 400 giriş çıkışlı

Entegre Contalı muayene baca elemanları örneği

Muayene Bacası

Muayene Bacası Nedir : Toplayıcı / taşıyıcı yağmur suyu ve kanalizasyon hatlarında kontrol, müdahale, havalandırma, bağlantı, dönüş gibi amaçlarla kurulan bacalara Muayene Bacası denir. Halk arasında menhol, rogar, rögar ve hatta logardiyenler olur.

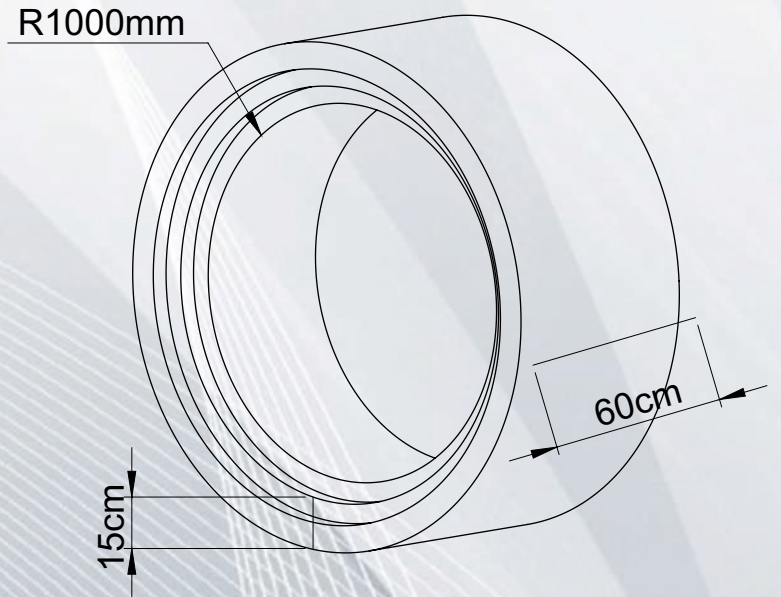

ALTYAPI ÜRÜNLER - Muayene Bacası

Ø 1000 İç Ölçülü Muayene Bacası Takımı

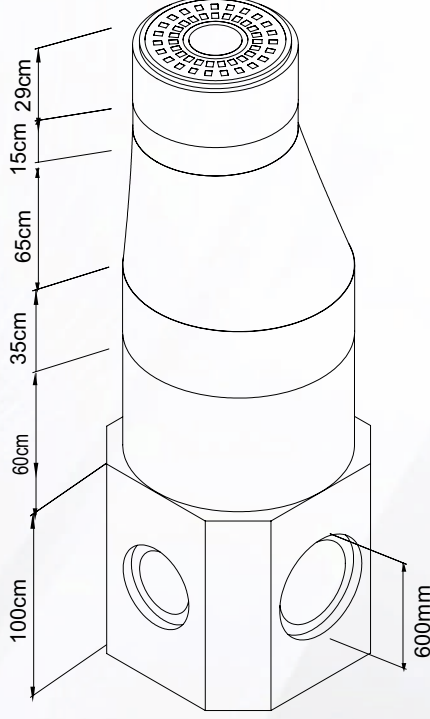

Ø 500 / 600 giriş çıkışlı

Ø 1200Mm İç Ölçülü Ø 800Mm Giriş Çıkışlı Muayene Bacası Takımı

Ø 800 mm çaplı Boru hatlarında kullanıla Muayene Bacası elemanları yandaki gibidir:

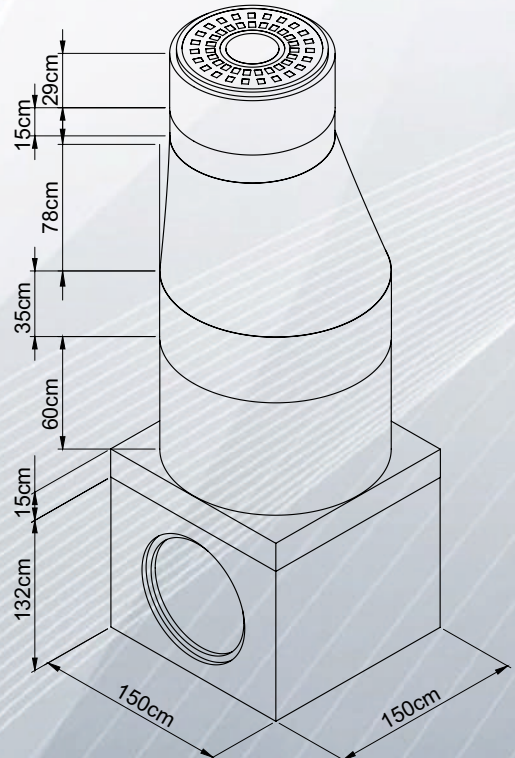

ALTYAPI ÜRÜNLER - Yağmursuyu Izgara Menholü

Yağmursuyu Izgara Menholü

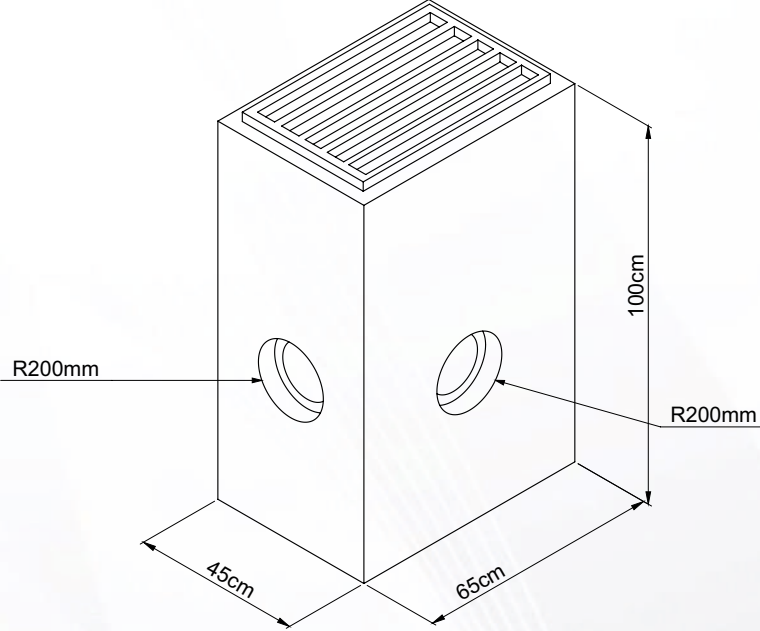

Yağmursuyu Izgara Menholü Yollardaki yağmur sularını alarak sisteme aktaran Izgara Menholleridir. Sudaki teresibati çökelttiği için ana hattın tıkanmadan çalışmasına yardımcı olur. Belli aralıklarla temizlenmesi gerekir.

B.A Tülani Izgara Menholleri

Su toplama havzasının geniş olduğu alanlarda yolu enine geçiş şeklinde seri ızgara imatları için kullanılan menhollere Tülani Izgara Menholü denir. Yukardaki çizimden de anlaşılacağı üzere kafalarda ve ortada kullanılan menhol tipleri farklıdır

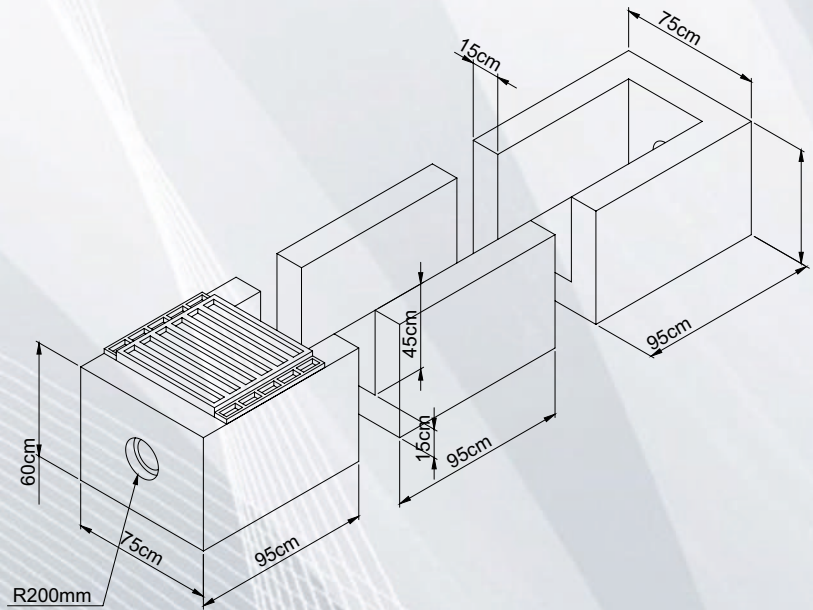

ALTYAPI ÜRÜNLER - Altyapı Özel İmalatlar

Betonarme Konik Kapağı

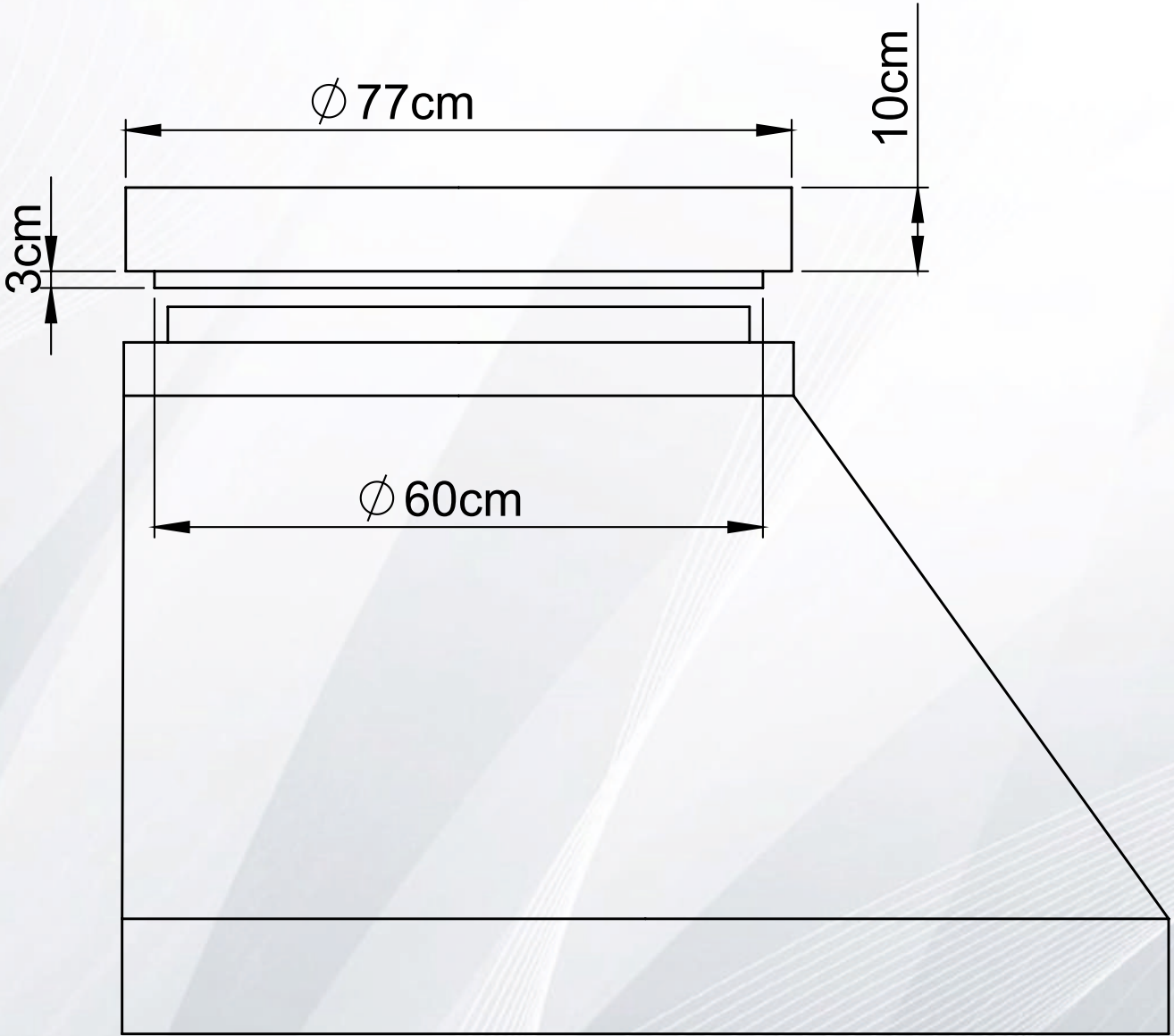

h=10 cm Betonarme Yükseltme Elemanı

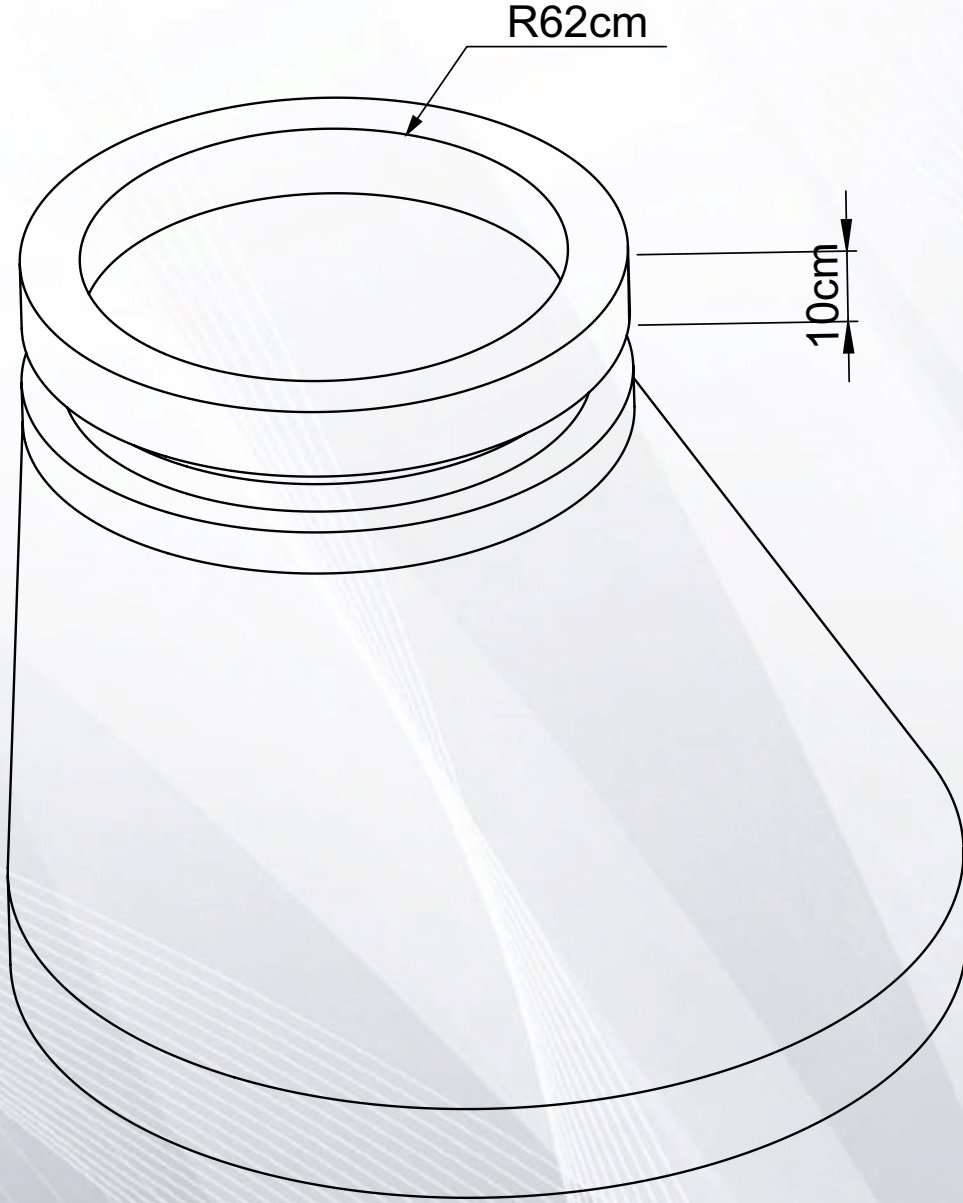



YAPI SEKTÖRÜNÜN DEĞİŞMEYEN YÜZÜ





ISO 9001

LL-C (Certification)



ŞAHİNOĞULLARI®

BORDÜR VE BETON BORU
SAN. ve TİC. LTD. ŞTİ.

“Değişen Zamanın Gelişen Kalitesi”



ÜSTYAPI ÜRÜNLER - Parke Taşı

Aşık Taşı (Kilit Taşı)

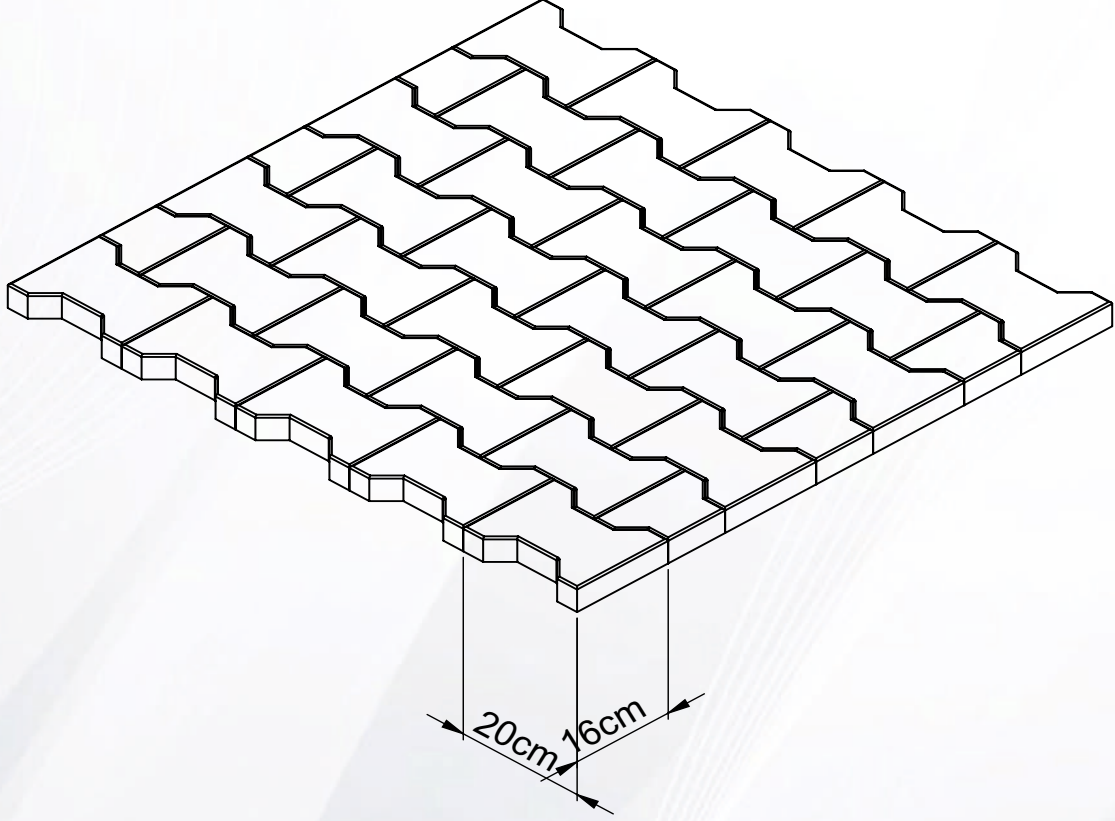

Beton Parke Taşı

Kullanım alanlarına göre döşenecek Parke Taşlarının kalınlıkları değişmektedir.

-6 cm'lik Parke Taşları yaya yolları, refüjler, park ve meydan gibi yaya trafiğinin olduğu yerlerde, - 8 cm'lik Parke Taşları yaya ve hafif araç trafiğinin olduğu alanlarda kullanılır. TSE'nin Parke Taşları üretim standardı TS 2824 EN 1338' dir.

Kalite Belgelerimize bakınız..

MAMÜL CİNSİ	ÜRÜN VE SATIŞ BİRİMİ	AĞIRLIĞI	BİR PALET İLE SEVK MİKTARI
6 cm'lik Kilitli Parke (aşık) Taşı	M ²	130 kg	14 M ²
8 cm'lik Kilitli Parke (aşık) Taşı	M ²	170 kg	12 M ²
6 cm'lik Dikdörtgen Parke Taşı	M ²	130 kg	14 M ²
8 cm'lik Dikdörtgen Parke Taşı	M ²	170 kg	12 M ²

ÜSTYAPI ÜRÜNLER - Parke Taşı

Dikdörtgen Parke Taşı (Prizma Taşı)

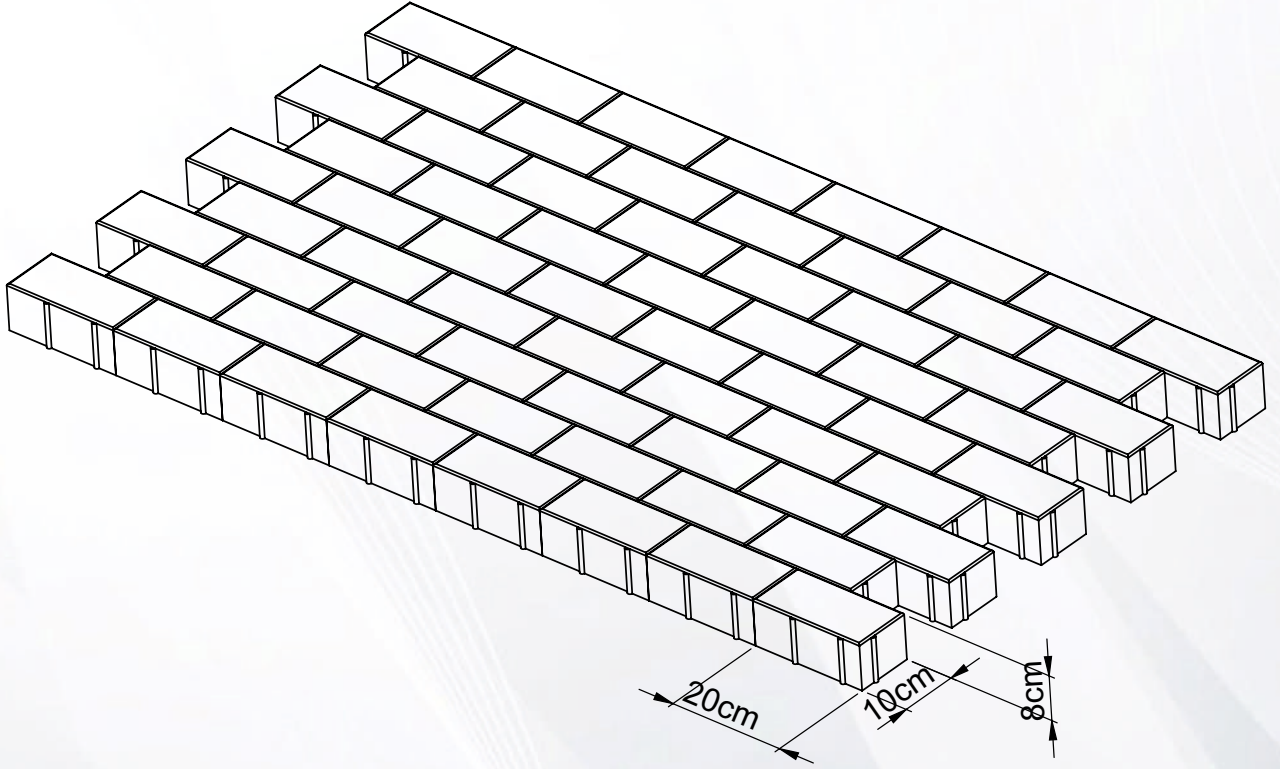

Beton Parke Taşı

Kullanım alanlarına göre döşenecek Parke Taşlarının kalınlıkları değişmektedir.

-6 cm'lik Parke Taşları yaya yolları, refüjler, park ve meydan gibi yaya trafiğinin olduğu yerlerde, - 8 cm'lik Parke Taşları yaya ve hafif araç trafiğinin olduğu alanlarda kullanılır.

TSE'nin Parke Taşları üretim standardı TS 2824 EN 1338' dir. Kalite Belgelerimize bakınız..

MAMÜL CİNSİ	ÜRÜN VE SATIŞ BİRİMİ	AĞIRLIĞI	BİR PALET İLE SEVK MİKTARI
6 cm'lik Kilitli Parke (aşık) Taşı	M ²	130 kg	14 M ²
8 cm'lik Kilitli Parke (aşık) Taşı	M ²	170 kg	12 M ²
6 cm'lik Dikdörtgen Parke Taşı	M ²	130 kg	14 M ²
8 cm'lik Dikdörtgen Parke Taşı	M ²	170 kg	12 M ²

ÜSTYAPI ÜRÜNLER - Bordür

Bahçe Bordürü

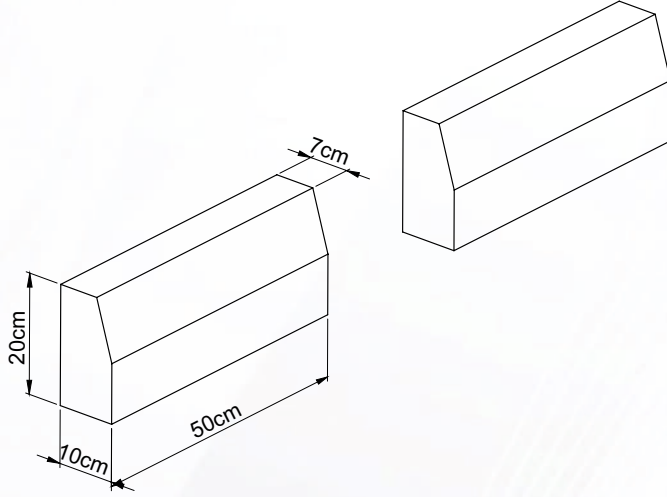

Bordür

Beton Bordür Taşları; kaldırım ve refüjleri yoldan ayırmak ve yol yüzeyine gelen suları yağmursuyu sistemine yönlendirmek vb. amaçlarla kaldırım ve refüj kenarlarına dizilen çeşitli boy ve kesitlerde betondan imal edilen yapı elemanlarıdır. TSE' nin Beton Bordür Taşları üretim standardı TS 436 EN 1340' dır. Kalite Belgelerimize bakınız..

Yol Bordürü

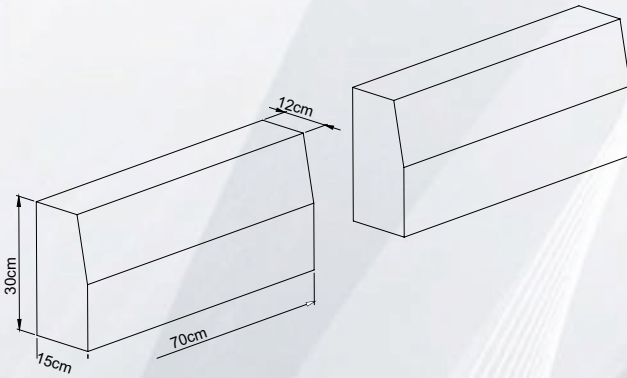

Refüj Bordürü

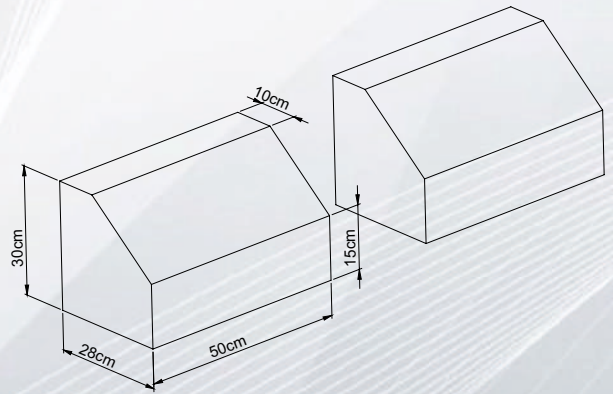

MAMÜL CİNSİ	ÜRÜN VE SATIŞ BİRİMİ	AĞIRLIĞI	BİR PALET İLE SEVK MİKTARI
Bahçe Bordürü	Adet	25 kg	50 Adet
Yol Bordürü	Adet	70 kg	21 Adet
Karayolu Bordürü	M ²	86 kg	15 Adet
Refüj Bordürü	M ²	86 kg	12 Adet

ÜSTYAPI ÜRÜNLER - Oluk Taşı

Oluk Taşı (Drenaj Taşı)t

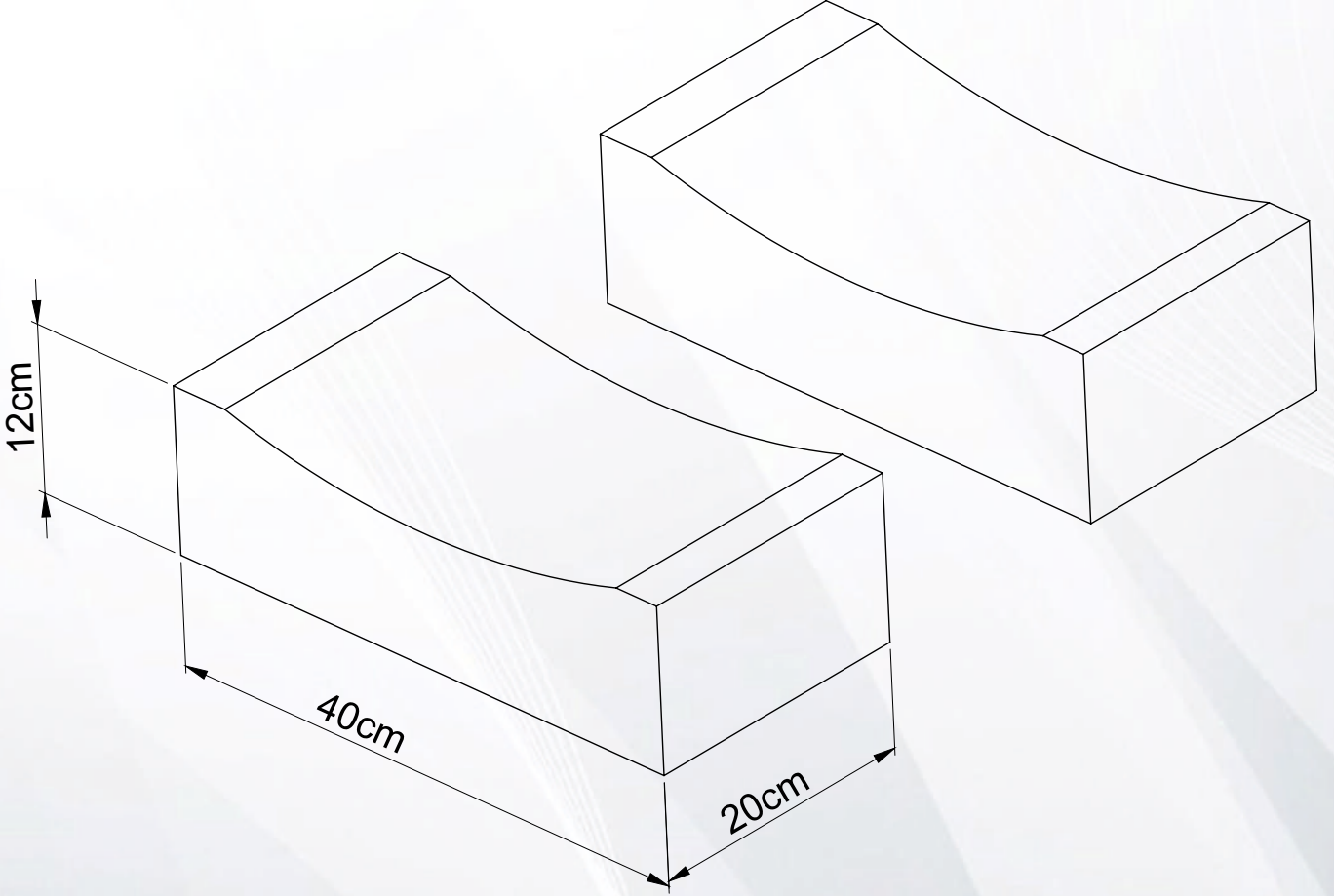

Oluk Taşı

Beton Oluk Taşları; Yollardaki yağmursularını bordür taşlarına zarar vermeden, yayaları ıslatmadan sisteme aktarma amaçlı döşenen beton yapı elemanıdır.

MAMÜL CİNSİ	ÜRÜN VE SATIŞ BİRİMİ	AĞIRLIĞI	1,00 mt İçin Kullanılan miktar
30*20 cm lik Oluk Taşı	Adet	14 kg	5 Adet
40*20 cm lik Oluk Taşı	Adet	19 kg	5 Adet

ALTYAPI ÜRÜNLER - Şev Taşı

Şev Taşı

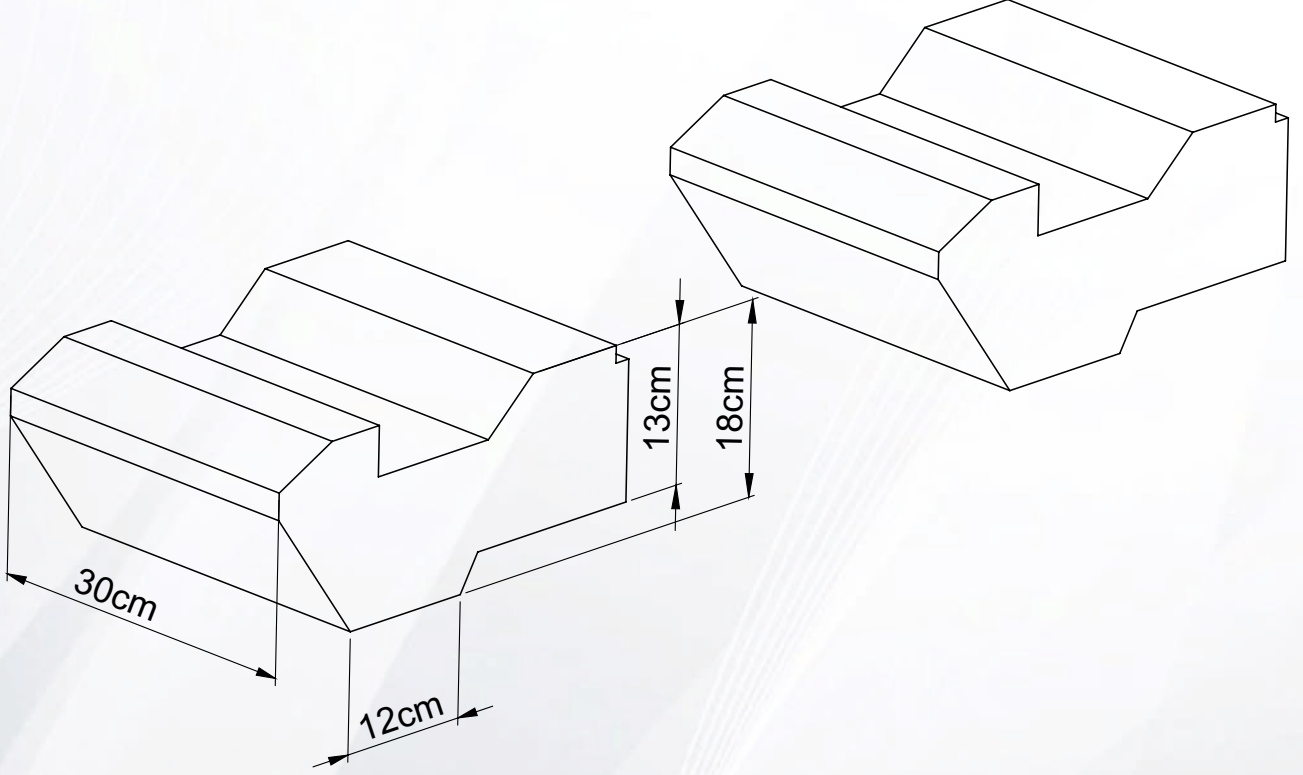

Şev Taşı

Dik şevlerde toprak kaymasını önleyen, şevi korurken estetik açıdan da yeşillendirerek güzelleştiren prekast beton elemanıdır. Renkli ve renksiz olarak imal edilmektedir.

MAMÜL CİNSİ	ÜRÜN VE SATIŞ BİRİMİ	AĞIRLIĞI	BİR PALET İLE SEVK MİKTARI
Şev Taşı	Adet	32 kg	Min. Max. 15 Adet 19 Adet

ÜSTYAPI ÜRÜNLER - Beton bariyer

Karayolları Tipi (New Jersey) Beton Bariyer

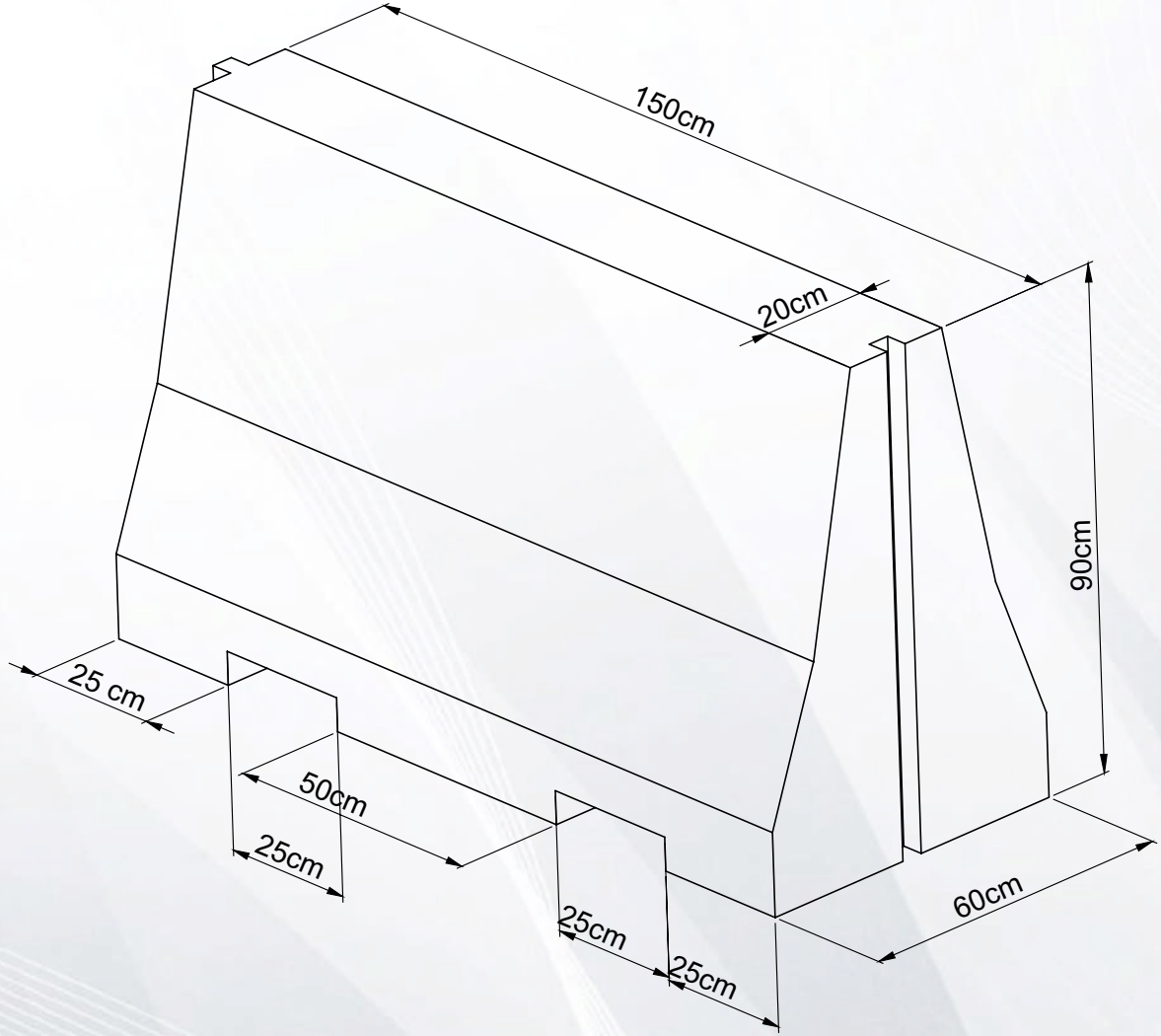

Beton Bariyer

Beton Bariyer / New Jersey ; Trafiğin emniyetli şekilde yönlendirilmesinde kullanılan yol ayırıcı ve kazalarda koruyucu özelliği olan prekast beton elemanıdır.

İSTANBUL FABRİKA BELGELERİMİZ

TS 821 EN 1916

TS 821 EN 1916

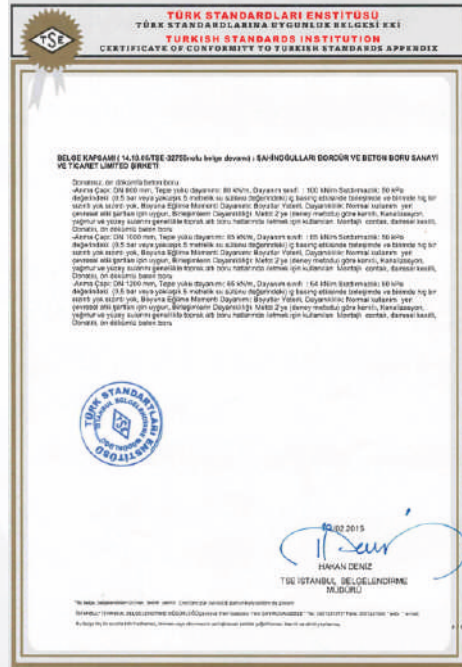

REFERANSLARIMIZ



ANKARA FABRİKA BELGELERİMİZ

TÜRK STANDARLARI ENSTİTÜSÜ
TÜRK STANDARLARINA UYGUNLUK BELGESİ
TURKISH STANDARDS INSTITUTION
CERTIFICATE OF CONFORMITY TO TURKISH STANDARDS

Melâket Tarih / Date of Issuance
TSE  **TSE** 

BELGE NUMARASI
REFERENCE NUMBER OF LICENSE
14.830.4.08.00750-00000

BELGENİN İLK VERİLDİĞİ TARİHİ
DATE OF FIRST ISSUE OF LICENSE
12.08.2016

BELGENİN SON GEÇERLİLİK TARİHİ
LATEST VALIDITY DATE
12.08.2018

BELGE SAHİBİ KURULUŞUN ADI
NAME OF THE LICENSE HOLDER
ŞAHİNOĞULLARI BORDÜR VE BETON BORU SANAYİ VE TİCARET LİMİTED ŞİRKETİ

BELGE SAHİBİ KURULUŞUN ADRESİ
ADDRESS OF THE LICENSE HOLDER
DİRİBAĞKÖY CAD. NO: 50, KAT: NO:47 PİŞKINCI-SANCAKÇIPE İTİFAH/UTLUKİNE

ÜRETİM YERİ ADI
NAME OF THE MANUFACTURING PLACE
ŞAHİNOĞULLARI BORDÜR VE BETON BORU SANAYİ VE TİCARET LİMİTED ŞİRKETİ

ÜRETİM YERİ ADRESİ
ADDRESS OF THE MANUFACTURING PLACE
ANKARA POLATLI YOLU 53 KM. TENEKELİ SİNGAN ANKARA ANKARA/TÜRKİYE

İFTAL EDİLEN BELGE NUMARASI (YERİNE)
REPLACEMENT OF SUPERSEDED LICENSE (IF ANY)
ŞAHİNOĞULLARI + 0000

TEBİHLİ TİCARİ MARKASI
REGISTERED TRADE MARK

İLÜLİ TÜRK STANDARLARI
RELATED TURKISH STANDARDS

BELGE KAPSAMI
SCOPE OF LICENSE

• Anma Çapı: DN 200 mm, Tepe yarıçapı: 27 Mm, Dayanım sınıfı: 120 Mm Sıcaklıkta 50 kPa dayanım, 0,3 bar veya yaklaşık 3 metreküye su tutma kapasiteli ve basınçlı su ile temizlenebilir ve temiz su ile yıkanabilir. Her işletim sırasında, basınçlı su ile temizlenmelidir. Her işletim sırasında, basınçlı su ile temizlenmelidir. Her işletim sırasında, basınçlı su ile temizlenmelidir.

• Anma Çapı: DN 300 mm, Tepe yarıçapı: 33 Mm, Dayanım sınıfı: 117 Mm Sıcaklıkta 50 kPa

 
ESREP ÇAKIRÖLÜ
ANKARA BELLENDİRME MÜDÜRÜ

TÜRK STANDARLARI ENSTİTÜSÜ
TÜRK STANDARLARINA UYGUNLUK BELGESİ EKİ
TURKISH STANDARDS INSTITUTION
CERTIFICATE OF CONFORMITY TO TURKISH STANDARDS APPENDIX



Melâket Tarih / Date of Issuance
TSE  **TSE** 

BELGE KAPSAMI / **14.830.4.08.00750-00000 BELGE EKİNE** / **ŞAHİNOĞULLARI BORDÜR VE BETON BORU SANAYİ VE TİCARET LİMİTED ŞİRKETİ**
İLÜLİ TÜRK STANDARLARI / **TURKISH STANDARDS**
TS EN 1917 / Beton müyane baskısı ve testleri / Concrete, peak 18 ve daha / TS EN 12620 / Beton müyane baskısı ve testleri / Concrete, peak 18 ve daha / TS EN 12620

BELGE KAPSAMI / **14.830.4.08.00750-00000 BELGE EKİNE** / **ŞAHİNOĞULLARI BORDÜR VE BETON BORU SANAYİ VE TİCARET LİMİTED ŞİRKETİ**
İLÜLİ TÜRK STANDARLARI / **TURKISH STANDARDS**
TS EN 1917 / Beton müyane baskısı ve testleri / Concrete, peak 18 ve daha / TS EN 12620 / Beton müyane baskısı ve testleri / Concrete, peak 18 ve daha / TS EN 12620

• Anma Çapı: DN 200 mm, Tepe yarıçapı: 27 Mm, Dayanım sınıfı: 120 Mm Sıcaklıkta 50 kPa dayanım, 0,3 bar veya yaklaşık 3 metreküye su tutma kapasiteli ve basınçlı su ile temizlenebilir ve temiz su ile yıkanabilir. Her işletim sırasında, basınçlı su ile temizlenmelidir. Her işletim sırasında, basınçlı su ile temizlenmelidir. Her işletim sırasında, basınçlı su ile temizlenmelidir.

• Anma Çapı: DN 300 mm, Tepe yarıçapı: 33 Mm, Dayanım sınıfı: 117 Mm Sıcaklıkta 50 kPa

 
ESREP ÇAKIRÖLÜ
ANKARA BELLENDİRME MÜDÜRÜ

TÜRK STANDARLARI ENSTİTÜSÜ
TÜRK STANDARLARINA UYGUNLUK BELGESİ
TURKISH STANDARDS INSTITUTION
CERTIFICATE OF CONFORMITY TO TURKISH STANDARDS

Melâket Tarih / Date of Issuance
TSE  **TSE** 

BELGE NUMARASI
REFERENCE NUMBER OF LICENSE
14.830.4.08.00750-00000

BELGENİN İLK VERİLDİĞİ TARİHİ
DATE OF FIRST ISSUE OF LICENSE
12.08.2016

BELGENİN SON GEÇERLİLİK TARİHİ
LATEST VALIDITY DATE
12.08.2018

BELGE SAHİBİ KURULUŞUN ADI
NAME OF THE LICENSE HOLDER
ŞAHİNOĞULLARI BORDÜR VE BETON BORU SANAYİ VE TİCARET LİMİTED ŞİRKETİ

BELGE SAHİBİ KURULUŞUN ADRESİ
ADDRESS OF THE LICENSE HOLDER
DİRİBAĞKÖY CAD. NO: 50, KAT: NO:47 PİŞKINCI-SANCAKÇIPE İTİFAH/UTLUKİNE

ÜRETİM YERİ ADI
NAME OF THE MANUFACTURING PLACE
ŞAHİNOĞULLARI BORDÜR VE BETON BORU SANAYİ VE TİCARET LİMİTED ŞİRKETİ

ÜRETİM YERİ ADRESİ
ADDRESS OF THE MANUFACTURING PLACE
ANKARA POLATLI YOLU 53 KM. TENEKELİ SİNGAN ANKARA ANKARA/TÜRKİYE

İFTAL EDİLEN BELGE NUMARASI (YERİNE)
REPLACEMENT OF SUPERSEDED LICENSE (IF ANY)
ŞAHİNOĞULLARI + 0000

TEBİHLİ TİCARİ MARKASI
REGISTERED TRADE MARK

İLÜLİ TÜRK STANDARLARI
RELATED TURKISH STANDARDS



BELGE KAPSAMI
SCOPE OF LICENSE

• Anma Çapı: DN 1000 mm, Beton Dayanım: Dayanım Sınıfı 80 Mm, Derinlik: 800 mm, Su Sıcaklıkta 320 kPa / 0,3 bar veya yaklaşık 3 metreküye su tutma kapasiteli ve basınçlı su ile temizlenebilir ve temiz su ile yıkanabilir. Her işletim sırasında, basınçlı su ile temizlenmelidir. Her işletim sırasında, basınçlı su ile temizlenmelidir. Her işletim sırasında, basınçlı su ile temizlenmelidir.

• Anma Çapı: DN 1200 mm, Beton Dayanım: Dayanım Sınıfı 80 Mm, Derinlik: 800 mm, Su Sıcaklıkta 320 kPa / 0,3 bar veya yaklaşık 3 metreküye su tutma kapasiteli ve basınçlı su ile temizlenebilir ve temiz su ile yıkanabilir. Her işletim sırasında, basınçlı su ile temizlenmelidir. Her işletim sırasında, basınçlı su ile temizlenmelidir. Her işletim sırasında, basınçlı su ile temizlenmelidir.

 
ESREP ÇAKIRÖLÜ
ANKARA BELLENDİRME MÜDÜRÜ

TÜRK STANDARLARI ENSTİTÜSÜ
TÜRK STANDARLARINA UYGUNLUK BELGESİ EKİ
TURKISH STANDARDS INSTITUTION
CERTIFICATE OF CONFORMITY TO TURKISH STANDARDS APPENDIX



Melâket Tarih / Date of Issuance
TSE  **TSE** 

BELGE KAPSAMI / **14.830.4.08.00750-00000 BELGE EKİNE** / **ŞAHİNOĞULLARI BORDÜR VE BETON BORU SANAYİ VE TİCARET LİMİTED ŞİRKETİ**
İLÜLİ TÜRK STANDARLARI / **TURKISH STANDARDS**
TS EN 1917 / Beton müyane baskısı ve testleri / Concrete, peak 18 ve daha / TS EN 12620 / Beton müyane baskısı ve testleri / Concrete, peak 18 ve daha / TS EN 12620

BELGE KAPSAMI / **14.830.4.08.00750-00000 BELGE EKİNE** / **ŞAHİNOĞULLARI BORDÜR VE BETON BORU SANAYİ VE TİCARET LİMİTED ŞİRKETİ**
İLÜLİ TÜRK STANDARLARI / **TURKISH STANDARDS**
TS EN 1917 / Beton müyane baskısı ve testleri / Concrete, peak 18 ve daha / TS EN 12620 / Beton müyane baskısı ve testleri / Concrete, peak 18 ve daha / TS EN 12620

• Anma Çapı: DN 1000 mm, Beton Dayanım: Dayanım Sınıfı 80 Mm, Derinlik: 800 mm, Su Sıcaklıkta 320 kPa / 0,3 bar veya yaklaşık 3 metreküye su tutma kapasiteli ve basınçlı su ile temizlenebilir ve temiz su ile yıkanabilir. Her işletim sırasında, basınçlı su ile temizlenmelidir. Her işletim sırasında, basınçlı su ile temizlenmelidir. Her işletim sırasında, basınçlı su ile temizlenmelidir.

• Anma Çapı: DN 1200 mm, Beton Dayanım: Dayanım Sınıfı 80 Mm, Derinlik: 800 mm, Su Sıcaklıkta 320 kPa / 0,3 bar veya yaklaşık 3 metreküye su tutma kapasiteli ve basınçlı su ile temizlenebilir ve temiz su ile yıkanabilir. Her işletim sırasında, basınçlı su ile temizlenmelidir. Her işletim sırasında, basınçlı su ile temizlenmelidir. Her işletim sırasında, basınçlı su ile temizlenmelidir.

 
ESREP ÇAKIRÖLÜ
ANKARA BELLENDİRME MÜDÜRÜ

ÜRÜN LİSTESİ

PREFABRİK BETON VE BETONARME GRUBU

ÜRÜN KODU	ÜRÜN ADI	BOY (CM)	AĞIRLIK (KG)
SO.B.01	DN 150 mm Muflu Beton Boru	125 - 150	-
SO.B.02	DN 200 mm Muflu Beton Boru	125 - 150	-
SO.B.03	DN 300 mm Muflu Beton Boru	125 - 150	-
SO.B.04	DN 400 mm Muflu Beton Boru	125 - 150	-
SO.B.05	DN 500 mm Muflu Beton Boru	125 - 150	-
SO.B.06	DN 600 mm Muflu Beton Boru	150	-
SO.BB.08	DN 800 mm Muflu Betonarme Boru	150 - 200	-
SO.BB.10	DN 1000 mm Muflu Betonarme Boru	150 - 200	-
SO.BB.12	DN 1200 mm Muflu Betonarme Boru	150 - 200	-
SO.BB.14	DN 1400 mm L.Z. Betonarme Boru	150 - 200	-
SO.BB.16	DN 1600 mm L.Z. Betonarme Boru	200	-
SO.BB.18	DN 1800 mm L.Z. Betonarme Boru	200	-
SO.BB.20	DN 2000 mm L.Z. Betonarme Boru	200	-
SO.BB.22	DN 2200 mm L.Z. Betonarme Boru	200	-
SO.BB.24	DN 2400 mm L.Z. Betonarme Boru	200	-

PREFABRİK MUAYENE BACASI TABAN ELEMANLARI GRUBU

ÜRÜN KODU	ÜRÜN ADI	BOY (CM)	AĞIRLIK (KG)
SO.BT.01	DN 1000*150 mm Muayene Bacası Taban Elemanı	80	1750
SO.BT.02	DN 1000*200 mm Muayene Bacası Taban Elemanı	80	1750
SO.BT.03	DN 1000*300 mm Muayene Bacası Taban Elemanı	80	1650
SO.BT.04	DN 1000*400 mm Muayene Bacası Taban Elemanı	80	1500
SO.BT.05	DN 1000*500 mm Muayene Bacası Taban Elemanı	100	2400
SO.BT.06	DN 1000*600 mm Muayene Bacası Taban Elemanı	100	2450
SO.BT.08	DN 1200*800 mm Muayene Bacası Taban Elemanı ve Redüksiyon	135	3200
SO.BT.10	DN 1200*1000 mm Muayene Bacası Taban Elemanı ve Redüksiyon	150	4250
SO.BT.12	DN 1200*1200 mm Muayene Bacası Taban Elemanı ve Redüksiyon	200	5000
SO.BT.14	DN 1200*1400 mm Muayene Bacası Taban Elemanı ve Redüksiyon	200	6000
SO.BT.15	DN 800*150 mm Baca Taban Elemanı	-	1600
SO.BT.16	DN 800*200 mm Baca Taban Elemanı	-	1750
SO.BT.17	DN 800*300 mm Baca Taban Elemanı	-	1850
SO.BT.18	DN 150 mm Parsel Bacası Taban Elemanı (80*80)	60	800
SO.BT.19	DN 200 mm Parsel Bacası Taban Elemanı (80*80)	60	780
SO.BT.20	DN 300 mm Parsel Bacası Taban Elemanı (80*80)	60	780
SO.BT.21	DN 150 mm Yağmursuyu Izgara Bacası Taban Elemanı (45*65)	60	570
SO.BT.22	DN 200 mm Yağmursuyu Izgara Bacası Taban Elemanı (45*65)	60	560
SO.BT.23	DN 300 mm Yağmursuyu Izgara Bacası Taban Elemanı (45*65)	60	550
SO.BT.24	DN 200 mm Yağmursuyu Çift Izgara Bacası Taban Elemanı (50*110)	-	-
SO.BT.25	DN 300 mm Yağmursuyu Çift Izgara Bacası Taban Elemanı (50*110)	-	-

PREFABRİK MUAYENE BACASI GÖVDE VE KONİK ELEMANLARI GRUBU

ÜRÜN KODU	ÜRÜN ADI	BOY (CM)	AĞIRLIK (KG)
SO.BG.01	DN 1000*600 mm Muayene Bacası Gövde Elemanı	60	645
SO.BG.02	DN 1000*500 mm Muayene Bacası Gövde Elemanı	50	515
SO.BG.03	DN 1000*350 mm Muayene Bacası Gövde Elemanı	35	365
SO.BG.04	DN 1000 mm Muayene Bacası Konik Elemanı	65	620

SO.BG.05	DN 1200*600 mm Muayene Bacası Gövde Elemanı	60	766
SO.BG.06	DN 1200*350 mm Muayene Bacası Gövde Elemanı	35	447
SO.BG.07	DN 1200 mm Muayene Bacası Konik Elemanı	78	810
SO.BG.08	DN 800*500 mm Parsel Bacası Gövde Elemanı	50	310
SO.BG.09	DN 800*250 mm Parsel Bacası Gövde Elemanı	25	125
SO.BG.10	DN 800 mm Parsel Bacası Konik Elemanı	60	320
SO.BG.11	DN 700*500 mm Parsel Bacası Gövde Elemanı	50	240
SO.BG.12	DN 700*250 mm Parsel Bacası Gövde Elemanı	25	118
SO.BG.13	Parsel Bacası Gövde Elemanı 80*80*50	50	530
SO.BG.14	Parsel Bacası Gövde Elemanı 80*80*25	25	305
SO.BG.15	Yağmursuyu Izgarası Yükseltme Elemanı 45*65*50	50	400
SO.BG.16	Yağmursuyu Izgarası Yükseltme Elemanı 45*65*25	25	200

MENFEZ GRUBU

ÜRÜN KODU	ÜRÜN ADI	BOY (CM)	AĞIRLIK (KG)
SO.KM.01	100*100*100 Kutu Menfez	100	
SO.KM.02	100*150*100 Kutu Menfez	100	
SO.KM.03	150*150*100 Kutu Menfez	100	
SO.KM.04	200*200*100 Kutu Menfez	100	

BETON BORU VE MUAYENE BACASI EK PARÇALARI

ÜRÜN KODU	ÜRÜN ADI	BOY (CM)	AĞIRLIK (KG)
SO.YH.01	Baca Yükseltme Ayar Halkası	5	49
SO.YH.02	Baca Yükseltme Ayar Halkası	8	61
SO.YH.03	Baca Yükseltme Ayar Halkası	10	73
SO.YH.04	Baca Yükseltme Ayar Halkası	15	95
SO.YH.05	Boyun Bileziği	30	190
SO.YH.06	Çerçeve Montaj Elemanı	30	-
SO.YH.07	Muayene Bacası Konik Üstü Betonarme Kapak	10	115



İstanbul Fabrika (Merkez) :
Dersaadet Cad.İşil Sok.No:47 Paşaköy-SANCAKTEPE/İSTANBUL
Tel: 0216 304 68 96 Fax: 0216 304 31 62

Ankara Fabrika (Şube) : Ankara-PolatlıYolu 53. Km. Temelli-SİNCAN/ANKARA
Tel: 0312 645 20 40